

swift

Gebrauchs- und Montageanleitung

 **GESSLEIN**

Wir geben alles für Ihr Kind.



www.gesslein.de

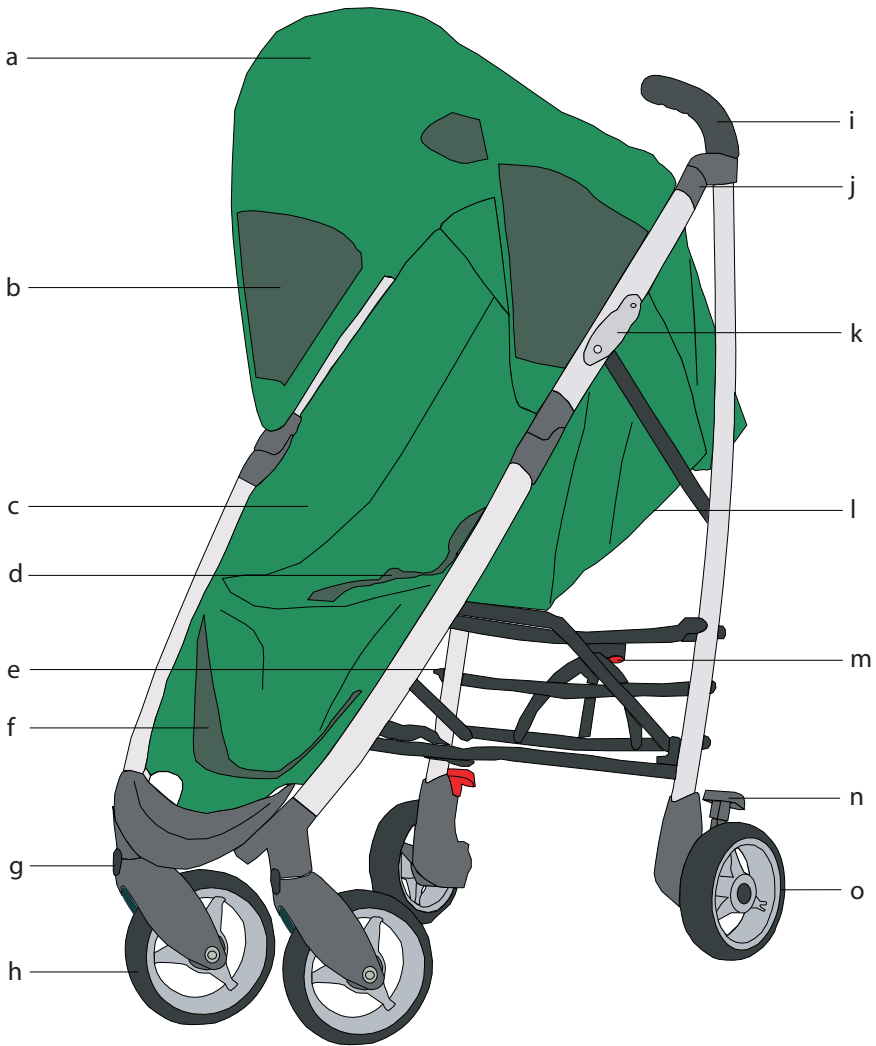

Symbolerklärung

- a. Verdeck
- b. Sichtfenster
- c. Einhang
- d. 5-Punkt-Anschnallgurt
- e. Fußhebel

- f. Fußstütze
- g. Schwenkradarretierung
- h. Vorderrad
- i. Schiebegriff
- j. Endclip des Bezuges

- k. Transportsicherung
- l. Rückenverstellung
- m. Entriegelungsgriff
- n. Feststellbremse
- o. Hinterrad

Vielen Dank!

Wir von Gesslein sagen Danke für das Vertrauen, das Sie uns und unseren Produkten mit dem Kauf dieses Artikels entgegengebracht haben.

Als Familienunternehmen stehen Sie als Kunde für uns im Mittelpunkt. Selbstverständlich bemühen wir uns stets um einwandfreie Ware. Bitte denken Sie aber daran, daß es sich bei einem Kinderwagen um einen Gebrauchsgegenstand handelt, der entsprechend gewartet und gepflegt werden muss. Damit die Freude über den Kauf auch wirklich lange anhält, **lesen Sie bitte unsere Sicherheitshinweise, die Bedienungsanleitung und die allgemeine Gebrauchs- und Pflegeanleitung vor dem ersten Gebrauch sorgfältig durch und heben Sie sie für spätere Rückfragen auf.**

Falls Sie die Warnungen, Hinweise und Gebrauchsanweisungen nicht befolgen, kann dies die Sicherheit Ihres Kindes nachteilig beeinträchtigen.

Am Ende der Gebrauchsanleitung finden Sie einen Übergabe-Check. Bitte vergewissern Sie sich, dass Ihnen dieser vom Händler ausgefüllt vorliegt.

Alle modellrelevanten Informationen müssen hier eingetragen werden und erleichtern Ihnen die Vorgehensweise bei einem Gewährleistungsfall bzw. beim Nachbestellen von Ersatzteilen oder Zubehörteilen.

» Bitte haben Sie Verständnis dafür, dass Sie ohne den ausgefüllten Check und die Kaufquittung keine Gewährleistungsansprüche geltend machen können.

Allgemeine Hinweise

- Der SWIFT ist für Kinder im Alter von 0 bis 4 Jahren (Höchstgewicht 25 kg) geeignet.
- Benutzen Sie den SWIFT jeweils nur für ein Kind.
- Achten Sie immer darauf, dass der SWIFT voll ständig auseinandergeklappt ist und dass die Verriegelungen richtig eingerastet sind, bevor Sie Ihr Kind hineinsetzen.
- Benutzen Sie beim Abstellen immer die Feststellbremse, auch bei einem kurzen Stillstand.
- Es wird empfohlen, den SWIFT erst dann zu benutzen, wenn das Kind frei sitzen kann, im allgemeinen nach 6 Monaten.
- Der Sportwagensitz sollte nicht für Kinder unter 6 Monaten benutzt werden.
- Heben Sie den SWIFT niemals mit einem Kind darin hoch und benutzen Sie keine Rolltreppen, wenn sich ein Kind im Wagen befindet.
- Verwenden Sie ausschließlich vom Hersteller zugelassene Originalzubehörteile und -ersatzteile.
- Halten Sie Ihr Kind außerhalb des Bereichs beweglicher Teile, wenn Sie den Sportwagen zusammen- oder auseinanderklappen oder verstellen.
- Verpackungsmaterial aus Plastik darf nicht in die Hände von Kindern gelangen; es besteht sonst Erstickungsgefahr.
- Überprüfen und reinigen Sie den SWIFT regelmäßig. Benutzen Sie keine aggressiven Reinigungs- oder Schmiermittel.
- Nehmen Sie an dem Produkt keine Veränderungen vor. Mit Beschwerden oder Problemen wenden Sie sich bitte an Ihren Fachhändler oder Importeur.
- Der SWIFT ist nach: NFS 54-001, EN 1888:2003, ES 7409:1996 geprüft und zugelassen.

WICHTIG! Vor Gebrauch bitte lesen!

- **WARNUNG!** Lesen Sie diese Gebrauchsanweisung sorgfältig durch und bewahren Sie sie zum Nachlesen auf. Wenn Sie die Gebrauchsanweisung nicht befolgen, kann die Sicherheit des Kindes ernsthaft gefährdet sein.
- **WARNUNG!** Sie selbst sind für die Sicherheit Ihres Kindes verantwortlich.
- **WARNUNG!** Aktivieren Sie immer die Bremse des Sportwagens. Lassen Sie das Kind niemals unbeaufsichtigt in dem Sportwagen.
- **WARNUNG!** Überprüfen Sie vor jedem Gebrauch, ob alle Verriegelungen eingerastet sind, um Einklemmen zu verhindern.
- **WARNUNG!** Alles, was Sie an den Schiebegriff hängen, mindert die Stabilität des Sportwagens und steigert die Kippgefahr.
- **WARNUNG!** Schnallen Sie Ihr Kind stets mit dem Sicherheits-Hosenträgergurt an und benutzen Sie immer den Zwischenbeingurt in Kombination mit den Becken- und Schultergurten, auch wenn Sie den Fußsack benutzen.
- **WARNUNG!** Achten Sie auf kleine Gegenstände wie die Ventilverschlüsse der Räder; Ihr Kind könnte diese Teile verschlucken, so dass Erstickungsgefahr droht.
- **WARNUNG!** Mit diesem Produkt können Sie nicht joggen oder skaten.
- **WARNUNG!** Prüfen Sie vor der Benutzung stets, ob der Kinderwagenaufsatz, die Adapter, der Sicherheitsautositz oder der SWIFT-Sitz richtig montiert bzw. befestigt sind.
- **WARNUNG!** Die Reifen können auf einigen Fußböden (vor allem auf glatten Böden wie Parkett, Kunststofflaminat, Linoleum usw.) schwarze Streifen hinterlassen.

1. Swift Gebrauchsfertig machen

»Vorderräder am Fahrgestell montieren:

(1) Stecken Sie die Vorderräder mit der Achse in das Gestell des Swift, bis Sie beim Einrasten ein 'klick' hören.

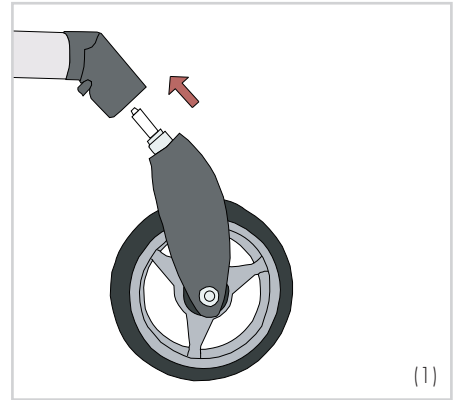

»Swift aufklappen:

(k) Lösen sie die Transportsicherung auf der linken Seite

(i) Heben Sie den Swift an den Griffen an, das Gestell klappt dann von selbst auseinander.

(2) Drücken sie die untere Verstreben mit der Hand oder den Fuß durch bis sie wagrecht ist.

Der Swift ist jetzt gebrauchsfertig.

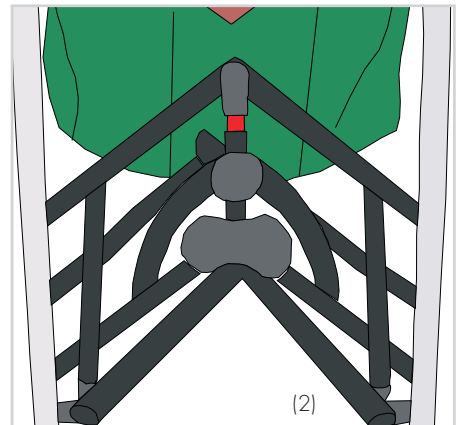

»Die Feststellbremse:

Benutzen Sie beim Abstellen immer die Feststellbremse, auch bei einem kurzen Stillstand!

(3) Treten Sie zum Aktivieren der Bremse das linke oder rechte Pedal nach unten. Ziehen Sie an einem der beiden um die Bremse zu lösen.

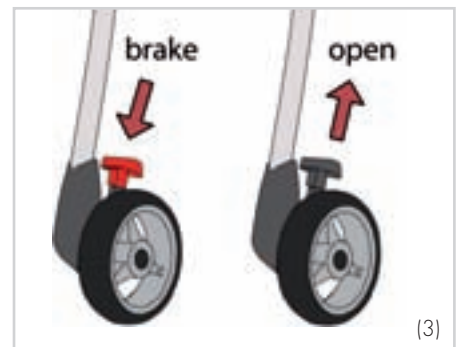

»Swift-Sportwagensitz:

Der Sportwagensitz des Swift eignet sich für ein Kind ab 6 Monaten bis 4 Jahre (maximal 25 kg). Benutzen Sie den Sportwagensitz für ein Kind, das bereits frei sitzen kann.

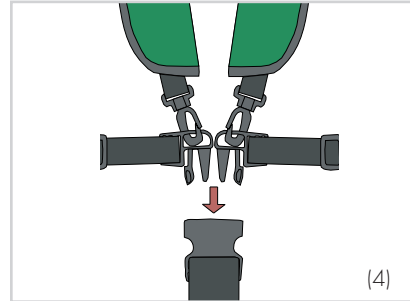

»Das Kind in den Swift setzen:

Betätigen Sie die Feststellbremse des Sportwagens und achten Sie darauf, dass der Sicherheits-Hosenträgergurt gelöst ist, bevor Sie das Kind in den Sitz setzen.

(4) Stecken Sie die Verschlüsse ineinander und befestigen Sie die Becken- und Schultergurte am Zwischenbeingurt, indem Sie die Verschlüsse in das Gurtschloss klicken

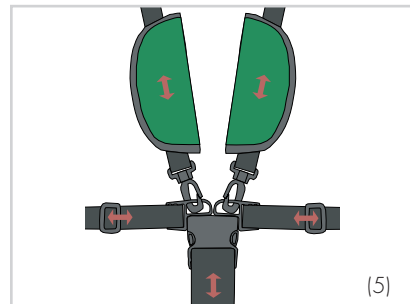

(5) Passen Sie die Gurtlänge der Größe des Kindes an, indem Sie die Gurte mit Hilfe der Schnallen verkürzen oder verlängern.

(6) Drücken Sie auf die beiden Tasten, um den Verschluss zu öffnen.

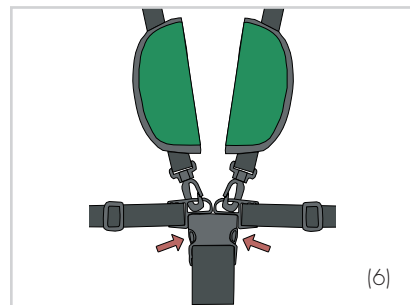

(7) Um den Gurt besser an die Größe Ihres Kindes anzupassen können sie den Schultergurt in drei unterschiedlichen Ebenen anbringen.



*Abbildungen können vom Original abweichen.

2. Swift benutzen

»Das Schwenkrad arretieren:

Falls Sie auf unbefestigten Wegen unterwegs sind, kann es angenehmer sein, das Schwenkrad zu arretieren.

(8) Schieben Sie die Schwenkradarretierung nach unten und drehen Sie das Vorderrad ganz nach hinten, bis Sie ein 'klick' hören. Eine Schwenkbewegung des Vorderrads ist jetzt nicht mehr möglich. Wenn Sie die Schwenkradarretierung nach oben drücken, wird die Schwenkfunktion wieder freigegeben.

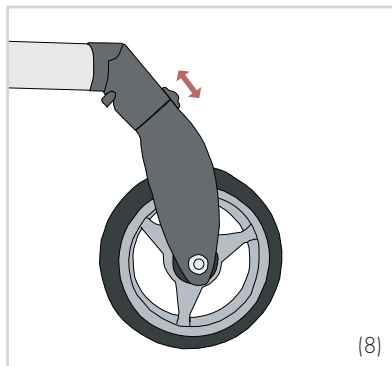

»Zusammenklappen:

(a) Falten Sie die Sonnenhaube zusammen.

(9) Drücken Sie den roten Knopf und ziehen Sie gleichzeitig am Kunststoffhebel bis sich die Verstrebung ca. 2cm nach oben bewegt.

(e) Betätigen Sie den Fußhebel auf der rechten Seite und drücken Sie gleichzeitig mit den Händen die Schiebegriffe nach vorne bis diese auf den unteren Rahmen zum Liegen kommen.

(k) Verriegeln Sie die Transportsicherung auf der linken Seite.

Der zusammengeklappte Sportwagen kann in der beigefügten Tasche transportiert werden. Damit der Wagen optimal Platz hat sollten Sie die Vorderräder entfernen.

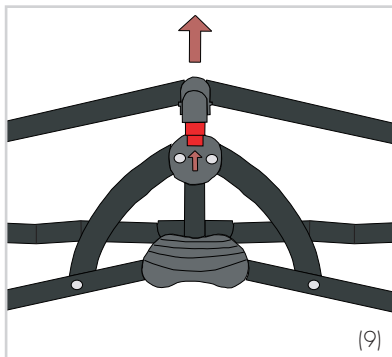

»Räder abnehmen:

(10) Drücken Sie den Entriegelungsknopf ein und ziehen Sie das Vorderrad aus dem Fahrgestell des Swift.

»Zubehör

Fußsack

Die Benutzung von Zubehörteilen anderer Hersteller kann die Funktion nachteilig beeinflussen.

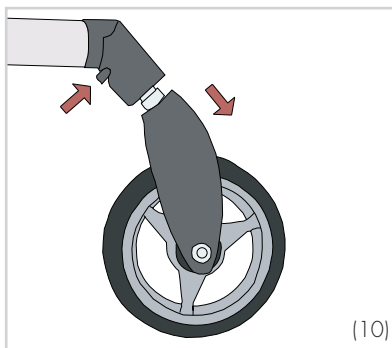

»Adapter für Autoschale Maxi Cosi Cabrio, Römer Baby-Safe SHR

- Um die Adapter am Gestell zu befestigen, müssen vorher die Stoffteile entfernt werden.
- Nehmen Sie das Verdeck ab. Entriegeln Sie dann das Gestell und falten es leicht nach vorne. Sie entspannen dadurch den Sitzbezug. Lösen Sie von unten nach oben die Klettverschlüsse und schieben den Stoff der Fußablage nach rechts aus der runden Kunststoffhalterung. Öffnen Sie die Anschallgurte und ziehen den Stoff nach oben links und rechts aus den Gestellschlitzten. Entfernen Sie die restlichen Gurte am Gestell.
- Die Adapter werden in die Verdeckhalterung eingeschoben und mit den Schnellspannern verschlossen. Bitte achten Sie auf einen festen Sitz der Adapter.
- Jetzt kann die Babyschale mit Blickrichtung zu den Schiebegriffen aufgesetzt werden,

ACHTUNG! Ältere Römer Baby-Schalen haben keine Aufnahme für Adapter. Es ist aber möglich über den Fachhandel bei Römer diese Aufnahmen zu bestellen.

WARNUNG! Überprüfen Sie vor der Benutzung stets die richtige Montage und den festen Sitz der Babyschale.

WARNUNG! Sie selbst sind für die Sicherheit Ihres Kindes verantwortlich.

WARNUNG! Gurten Sie Ihr Kind stets an und lassen Sie es nie unbeaufsichtigt in der Babyschale.

WARNUNG! Lassen Sie Ihr Kind nicht unbeaufsichtigt in der Babyschale und im Reisebuggy Swift.



»Stoffteile

Die Firma Gesslein legt besonderen Wert auf die modischen Aspekte und verwendet aktuelle Materialien, von denen einige empfindlicher sind als andere.

Alle Stoffe werden entsprechend des Öko Tex Standard 100 Zertifikats gefertigt und erfüllen die all-gemeingültige Schadstofffreiheit.

»Pflege

1. Imprägnieren Sie die Stoffteile Ihres Wagens regelmäßig mit unserem Magic Spray.

2. Sofern der Wagen einmal nass geworden ist, den Außenstoff sofort mit einem trockenen Tuch abtupfen um zu vermeiden, dass durch die Nähte Feuchtigkeit auf den Innenstoff gelangen kann (Bildung von Wasserständen). Anschließend den Wagen mit aufgespanntem Verdeck in einem trockenen, luftigen Raum trocknen lassen. **WARNUNG!** Nicht an der Sonne trocknen!

3. Stellen Sie den Wagen über einen längeren Zeitraum nur im Schatten ab.

Kunstfasern weisen bessere Echtheitswerte auf, als die als natürlich und angenehm empfundene Naturfaser Baumwolle. Der Baumwollstoff bleicht dadurch schneller aus und kann auch erheblich leichter beschädigt werden. Bei normalem Gebrauch verändert ein Stoff mit einem Lichtechtheitswert von 4 seine Farbe bei 100 Stunden leicht, hält aber 200 Stunden Bestrahlung durch eine Xenonlampe (dem Tageslicht nachempfunden) aus. Anschließend verändert sich die Farbe relativ schnell.

Folgende Echtheitswerte werden von uns gewährleistet:

Stoffe	Lichtechtheit	Reibechtheit trocken	Reibechtheit naß
Baumwolle helle Farben	4	3	3
Baumwolle dunkle Farben	4	3	2
Polyamide	5	4	3
Polyester alle Farben	5	4	3

»Waschen

Unsere Bezugsstoffe entsprechen den Bekleidungsnormen und sind auch wie ein hochwertiges Kleidungsstück nicht unbegrenzt haltbar.

1. Leichte Flecken

Mit einem feuchten Tuch und klarem Wasser vorsichtig die betreffende Stelle reinigen. Starkes Reiben / Rubbeln vermeiden und anschließend mit einem Fön trocknen

2. Starke Verschmutzung

- Mit einem aufheller- und chlorfreien Feinwaschmittel in der Waschmaschine bei 30°C (Schonwaschgang) waschen
- Bei dunklen Farben immer einen Waschbeutel benutzen (Vermeidung von Stone-Wash-Effekt).
- keinen Trockner verwenden, intensives Sonnenlicht und starke Hitze vermeiden, nicht bügeln
- Den Stoff im aufgespannten Zustand in einem luftigen, trockenen Raum trocknen
- **ACHTUNG!** Chlorhaltige Waschmittel, zuviel Waschmittel oder Zusätze wie Weichspüler schaden Ihren Stoffen und beschleunigen ein Verblässen der Farben.

3. Vorgehensweise

- Sportwagensitzteil: Verdeck abnehmen und Sitzteil abknöpfen
- Verdeckhalterung abschrauben und das Gestänge herausziehen.

Bitte richtige Zusammensetzung vor dem Waschen gut einprägen (1=Grobverzahnung, 2=Feinverzahnung).

- Spielbügel: Bezug abnehmen
- Verlängerungsteil: Nicht waschbar!

Das sollten Sie vermeiden:

- Anstoßen an scharfkantigen Stellen (wie Hausflur, Kofferraum, usw.) beim Transport
- intensive Sonnenbestrahlung (insbesondere auch durch Fenster, speziell Autofenster)
- Sonnenbestrahlung im feuchten Zustand (bleicht herstellerunabhängig jeden Stoff aus - Brennglaseffekt)
- Unnötige Aufenthalte in der prallen Sonne
- Stoff nicht mit Handcremes oder ähnlichem berühren (entzieht Farbe durch ätzende Wirkung)
- Bei Ozonlochwarnungen nicht auf Bergen mit großen Höhen aufhalten (verändert die Stoffeigenschaft)

Kein Reklamationsgrund:

- Ziehen der Fäden bei sichtbar gewebten Stoffen
- Aufgerauhte Flächen oder Abrieb bei beanspruchten Stellen (z.B. im Fußbereich)
- Noppenbildung (Beseitigung wie bei Wollpullovern durch Kleiderbürste oder Noppenmaschine)
- Wasserränder durch Reinigen oder Regenwetter
- Ausbluten der Farben beim Waschen
- Verblassen des Stoffes bei Sonneneinstrahlung
- Farbunterschiede zwischen einzelnen Fertigungspartien (Zubehör sollte immer mit dem

Wagen bestellt werden)

»Wagenpflege

Regelmäßige Pflege und Wartung tragen in hohem Maße zur **Sicherheit** und **Werterhaltung** bei. Unsere Gestelle **entsprechen der EN 1888:2003 für Kinderwagen** und sind danach getestet.

»Monatlicher Wartungscheck

- Steckachse säubern und nachschmieren
- Bewegliche Teile mit Magic Spray (eventuell auch Silikon- oder Teflonspray) einsprühen
- Federung von unten mit Magic Spray (eventuell auch Silikon- oder Teflonspray) einsprühen
- bei Luftbereifung Luftdruck überprüfen
- selbstsichernde Verdeckschrauben nachstellen
- alle Schrauben überprüfen und gegebenenfalls nachziehen
- Radbuchsen überprüfen und gegebenenfalls austauschen

»Pflege allgemein

- Durch Benutzung und äußere Einflüsse kann es sein, dass der Schmierfilm zwischen zwei beweglichen Teilen abgerissen ist. In diesen Fällen ist es dringend notwendig, dass Sie die betroffene Stelle mit einem geeigneten Schmiermittel bearbeiten. Bei Unterlassung, erhöht sich an den betroffenen Stellen der Verschleiß um ein Vielfaches.
- Kriechöl oder WD 40 bei schwer zu erreichenden Stellen verwenden. Evtl. nur bei der Federung notwendig.

ACHTUNG! Nicht jedes Schmiermittel ist für Kunststoffe geeignet Bitte immer die entsprechende Gebrauchsanweisung durchlesen.

- Sofern der Wagen nass geworden ist, alle

Metallteile sofort mit einem trockenen Tuch abreiben

- Bei Fahrten in Meeresnähe oder Streusalz unbedingt alle Metallteile und Räder sofort reinigen.
- Verdeckschraube regelmäßig überprüfen. Die selbstsichernde Schraube muss fest sitzen und als Ganzes drehen. Durch Gegenhalten mit einem Kreuzschlitzschraubenzieher und Nachstellen. Die Verdeckschrauben müssen regelmäßig erneuert werden.
- Alle lackierten Teile und Metallteile regelmäßig mit Wachs (z.B. Lackschutzmittel, Politur, Waschkonservierer, die im Autohandel erhältlich sind) oder Magic Spray konservieren.
- Lackschäden sofort ausbessern um Rostansätze zu vermeiden. Sollten bereits Rostansätze vorhanden sein, diese zunächst mit einem feinen Schleifpapier entfernen. Kleinere Lackschäden können mit unserem im Fachhandel erhältlichem Pflegeset ausgebessert werden, größere mit Hilfe einer Spraydose (Baumarkt oder Farbenfachhandel)
- Chromteile, vernickelte Teile und bei der Lackierung schwer zugängliche Teile wie Schweißnähte und sonstige Verbindungen besonders **gründlich reinigen und mit unserem Magic Spray** konservieren.
- Auf allen Chromteilen kann sich aufgrund feuchter Witterungsverhältnisse Flugrost ansammeln. Dieser ist mit einem Chromschutzmittel einfach zu entfernen und bedeutet **keine Minderung** der Produktqualität. In regelmäßigen Abständen müssen die Chromteile mit einem **Chromschutzmittel** behandelt und gepflegt werden.

»Lufräder/Luftkammerräder

- Sofern Sie bemerken, dass ein Schlauch ein Loch hat, können Sie es kleben oder bei einem Fahrradhändler wie einen Fahrradreifen kleben lassen. Die Schläuche sind in jedem Kinderwagenfachgeschäft oder Fahrradhandel erhältlich.
- Bevor Sie den Wagen benutzen, müssen Sie den Reifendruck kontrollieren und, sofern notwendig, den

Reifen mit einer Handluftpumpe aufpumpen.

- Felgen müssen regelmäßig gereinigt und Metallfelgen mit unserem Magic Spray gegen Rostbildung und Anschlag geschützt werden.
- Abgefahrene Räder sind natürliche Verschleißerscheinungen.
- Radbuchsen müssen bei Bedarf erneuert werden, da es sich hierbei ebenfalls um Verschleißteile handelt und andernfalls die Sicherheit nicht mehr gewährleistet ist.
- Reinigen Sie die Räder und Achsen regelmäßig und entfernen Sie Sand und Staub vor der Montage.

»Kunststoffteile

- Die Kunststoffteile bestehen aus hochwertigen, thermoplastischen Werkstoffen und halten sicher innerhalb der von der DIN-Norm vorgeschriebenen Belastungsgrenze von bis zu 15 kg. Bei Bedarf mit einer milden Seifenlauge reinigen.

Das sollten Sie vermeiden:

- Anstoßen an scharfkantigen Stellen (wie Hausflur, Kofferraum, usw.) beim Transport
- Anstoßen von Achsen und Räder vermeiden, um Verformungen zu verhindern
- **ACHTUNG!** Bei extremer Hitze, z.B. im Kofferraum oder direkt im Auto, können Temperaturen von 50-60°C entstehen. Dadurch werden die Kunststoffteile weicher und können sich auf Druck verformen. Deshalb sehr hohe Belastungen bei Hitze vermeiden. Reifen und Räder können Druckstellen erhalten bzw. sich verformen.
- **ACHTUNG!** Wegen der Materialien, die in den Reifen benutzt werden, können auf bestimmten Oberflächen wie Parkett, Laminat- oder Teppichböden dauerhafte Reifenmarkierungen zurückbleiben.

Kein Reklamationsgrund:

- Kinderwagenräder können nicht ausgewuchtet werden. Eine **Unwucht** bzw. ein „Eiern“ des Reifens mindert die Fahreigenschaft nicht, kann jedoch durch **leichtes Erwärmen zum Teil beseitigt werden**. Sollte dies nicht helfen, lassen Sie bitte **die Luft aus dem jeweiligen Reifen und pumpen diesen anschließend wieder auf**. Dadurch können sich produktionsbedingte Unregelmäßigkeiten des Schlauches beseitigen lassen.
- Toleranzen zwischen den Rädern und dem Achsrahmen sind ebenfalls normal.
- **ACHTUNG!** Umwelteinflüsse, Salzgehalt der Luft in Küstenregion, Streusalz und saurer Regen, Luftverschmutzung sowie falsche Unterbringung fördern die Korrosion.
- Bei einem Kinderwagengestell handelt es sich genauso wie bei einem Auto um einen Gebrauchsgegenstand. Aus diesem Grund ist eine Vermeidung von Lackschäden, wie z.B. Kratzspuren durch Anstoßen, auf Dauer unmöglich.
- Abgefahrene Räder

»2-Jahre Gewährleistung

Sie haben auf dieses Produkt einen Gewährleistungsanspruch von 2 Jahren. Die Gewährleistungsfrist beginnt mit der Übergabe des Produktes von Ihrem Händler. Zum Nachweis bewahren Sie bitte diese ausgefüllte Karte, den von Ihnen unterzeichneten Übergabe-Check sowie den Kaufbeleg für die Dauer der Gewährleistungsfrist auf. Ohne Vorlage dieser Dokumente kann eine Reklamation nicht bearbeitet werden.

WOFÜR ÜBERNEHMEN WIR GEWÄHRLEISTUNG ?

Die Gewährleistung bezieht sich auf sämtliche Material- und Herstellungsfehler, die zum Zeitpunkt der Übergabe vorliegen. Die Gewährleistung gilt ausschließlich für Produkte, an denen der Benutzer nicht eigenhändig Änderungen vorgenommen hat (z.B. auch Anbringen von KiddyBoards, Zweitsitzen, ...). Die Gewährleistung gilt auch nur für den Erstbesitzer und ist nicht übertragbar.

KEINE GEWÄHRLEISTUNG WIRD ÜBERNOMMEN

Es wird keine Gewährleistung übernommen für Mängel oder Schäden an der veräußerten Ware, die von uns nicht zu vertreten sind. Dies gilt insbesondere für

- natürliche Abnutzungserscheinungen (Verschleiß) und Schäden durch übermäßige Beanspruchung.
- Folgefehler, die dadurch entstanden sind, dass Schäden/Fehler nicht beachtet wurden und aufgrund dessen zu einer erschwerten Reparatur führen.
- Schäden durch ungeeignete oder unsachgemäße Verwendung (s. Gebrauchsanweisung)
- Schäden durch fehlerhafte Montage oder Inbetriebsetzung.
- Schäden durch nachlässige Behandlung oder mangelnde Wartung des Kaufgegenstandes
- Schäden durch unsachgemäße Änderungen des Kaufgegenstandes.

GEWÄHRLEISTUNGSFALL ODER NICHT?

- **Rost:** Das Gestell ist rostschutzbehandelt um einen ordentlichen Grundschutz zu geben. Bei fehlender Wartung kann es jedoch vorkommen, dass Roststellen auftreten. Hierfür wird keine Gewährleistung übernommen.
- **Kratzer:** Bei Auftreten von Kratzern handelt es sich um normale Verschleißerscheinungen, wofür keine Gewährleistung übernommen werden kann.
- **Schimmelbildung:** Wenn Textilteile feucht geworden sind, müssen sie richtig getrocknet werden, um Schimmelbildung zu vermeiden (siehe Gebrauchsanweisung). Für Schimmelbildung kann keine Gewährleistung übernommen werden.
- **Bleichung der Stoffe:** Wir bestätigen, dass die Stoffe den gültigen Normen entsprechen. Durch Sonneneinstrahlung, Schweißeinfluss, Reinigungsmittel, Abrieb (insbesondere an den im Griffbereich liegenden Stellen) oder zu häufiges Waschen ist ein Ausbleichen nicht auszuschließen und somit kein Reklamationsgrund.
- **Noppenbildung der Stoffe:** Gegen Noppenbildung wird keine Gewährleistung übernommen. Dieses fällt unter allgemeine Kleiderpflege und kann wie bei Wollpullovern einfach mit einer Kleiderbürste oder Noppenmaschine beseitigt werden.
- **Einreißen der Nähte/Druckknöpfe/des Stoffes:** Bitte prüfen Sie beim Kauf genau, dass alle Stoffteile, Nähte und Druckknöpfe ordnungsgemäß genäht und befestigt sind. Eventuelle Beanstandungen von Nähten/defekten Druckknöpfen müssen unverzüglich nach Feststellen des Fehlers bei Ihrem Fachhändler reklamiert werden.
- **Räder:** Kinderwagenräder werden nicht ausgewuchtet und können daher einen leichten Höhenschlag („eiern“) aufweisen. Abgefahrene Räder sind natürliche Verschleißerscheinungen. Platten bei Lufrädern kann nur auf äußere Einwirkung, spitze Gegenstände oder Fahren mit zu niedrigem Luftdruck zurückgeführt werden. Hierfür kann keine Gewährleistung übernommen werden.

niedrigem Luftdruck zurückgeführt werden. Hierfür kann keine Gewährleistung übernommen werden.

WAS SIE BEIM KAUF BEACHTEN SOLLTEN

Prüfen Sie, ob der Wagen vollständig ausgeliefert worden ist und dass keine Teile fehlen. Prüfen Sie, ob alle Funktionen des Wagens vollständig funktionieren und bestätigen Sie dieses auf dem Übergabe-Check.

VORGEHENSWEISE BEI REKLAMATIONEN

- Melden Sie den Fehler unverzüglich bei dem Fachhändler, bei dem Sie den Wagen gekauft haben telefonisch an, um die weitere Vorgehensweise zu besprechen. Für sicherheitsrelevante Mängel, die nicht innerhalb von 30 Tagen nach Auftreten beim Fachhändler angemeldet werden, kann keine Gewährleistung übernommen werden.
- Bei der Bearbeitung von Reklamationsansprüchen kommen produktspezifische Abschreibungssätze zur Anwendung. Hier verweisen wir auf die ausliegenden Allgemeinen Geschäftsbedingungen.

VERWENDUNG, PFLEGE und WARTUNG

Der Kinderwagen ist ein Transportmittel für Ihr Kind und muss entsprechend der Gebrauchsanweisung gepflegt und gewartet werden, damit seine Ursprungsqualität erhalten bleibt.

Wenn der Swift beschädigt wurde, z.B. bei einer Flugreise (Transportschaden), lassen Sie den Sportwagen vor der Benutzung zuerst von Ihrem Fachhändler kontrollieren bzw. reparieren.

Wir weisen ausdrücklich darauf hin, dass nur Original-Zubehör bzw. Ersatzteile verwendet werden dürfen.

Übergabeprotokoll an Händler

Händler:

Name: _____

Adresse: _____

Plz.: _____

Ort: _____

Telefon (mit Vorwahl): _____

E-mail: _____

Wagentyp: _____

Artikel-Nummer: _____

Stoff-Farbe (Dessin): _____

Zubehör: _____

Übergabe-Check

1. **Vollständigkeit** geprüft/i.O. nicht anzuwenden

2. Funktionsprüfung

- Klappmechanismus geprüft/i.O. nicht anzuwenden
- Fahrverhalten geprüft/i.O. nicht anzuwenden
- Räder überprüfen geprüft/i.O. nicht anzuwenden
- Verstellmechanismen überprüfen geprüft/i.O. nicht anzuwenden
- Bremssicherheitsprüfung geprüft/i.O. nicht anzuwenden
- Federung überprüfen geprüft/i.O. nicht anzuwenden

3. Unversehrtheit

- Gestell überprüfen geprüft/i.O. nicht anzuwenden
- Stoffteile überprüfen geprüft/i.O. nicht anzuwenden
- Kunststoffteile überprüfen geprüft/i.O. nicht anzuwenden

Ich habe das Produkt geprüft und mich vergewissert, dass es komplett ausgeliefert worden ist, frei von äußeren, bzw. sichtbaren Mängeln ist und dass alle Funktionen vollständig intakt sind.

Folgende mir bekannten Mängel wurden festgestellt und akzeptiert:

Ich habe ausreichend Information über das Produkt und seine Funktionen vor dem Kauf erhalten und die Pflege- und Wartungsanweisungen zur Kenntnis genommen.

Kaufdatum _____ Käufer (Unterschrift) _____

Verkäufer (Name in Druckschrift) _____ (Stempel Händler)

(Durch Unterzeichnung dieses Übergabeprotokolls werden die gesetzlichen Rechte des Käufers nicht eingeschränkt)

Registrierungskarte/ Registration form

Die Gewährleistungsfrist des SWIFT beträgt 2 Jahre ab dem Kaufdatum. Die Gewährleistung ist nur gültig, wenn Sie die Registrierungskarte vollständig ausgefüllen und an GESSLEIN zurückschicken. Notieren Sie auf der Registrierungskarte auch die Ident-Nr. Ihres Gesslein SWIFT. Die Ident-Nr. finden Sie auf dem Aufkleber, der sich vorne auf der Sitzeinheit unterhalb des Stoffes befindet. Heben Sie die Registrierungskarte, den Übergabecheck und Ihre Quittung gut auf.

Sofern Sie nicht ausdrücklich angeben, dass Sie keine Informationen von GESSLEIN zu weiterführenden Produkten haben wollen, übersenden wir Ihnen gerne entsprechende Angebote.

Registrieren Sie sich unter www.gesslein.de oder per Fax an 09264-995151

Vorname*

Nachname*

Geschlecht

männlich weiblich

Adresse*

Postleitzahl*

Stadt*

Land*

Telefon

E-mail

Gekauft bei:

in

Kaufdatum*

Seriennummer*

Farbe

* Pflichtfelder

